

ПАСТЕРИЗАТОР МОЛОКА

емкостной на 100 л

УЗМ-0,1Е

Пастеризатор УЗМ-0,1Е предназначен для пастеризации и обеззараживания молока объемом не более 100 литров. Используется для выпойки телят обеззараженным молоком, при производстве сыров, для пастеризации молока перед пакетированием или реализацией из ёмкости.

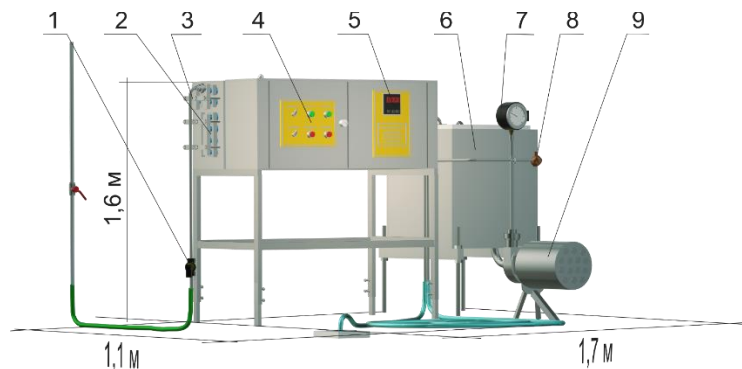

где

1. Электромагнитный клапан;
2. Секция проточного охлаждения;
3. Секция нагрева;
4. Пульт управления;
5. Цифровой прибор «Овен»;
6. Ёмкость на 100 л;
7. Электроконтактный манометр;
8. Термодатчик;
9. Молочный насос.

Схема работы пастеризатора УЗМ-0,1Е

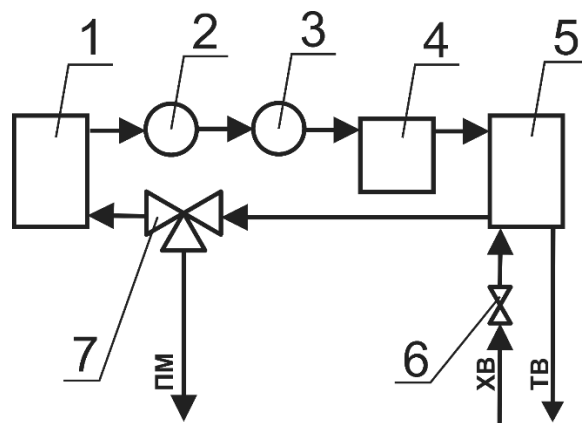

где

1 - теплоизолированная ёмкость;

2 - молочный насос;

3 - термодатчик;

4 - секция нагрева;

5 - проточный водяной охладитель;

6 - электромагнитный клапан;

7 - трёхходовой кран;

ХВ - холодная вода из водопровода;

ТВ - тёплая вода в канализацию;

ПМ - выкачка пастеризованного молока.

Молоко из ёмкости (1) поступает в секцию нагрева (4), потом в проточный водяной охладитель (5), и возвращается в ёмкость. Пока температура молока в ёмкости (1) ниже заданной температуры пастеризации и в секции нагрева (1) включен нагрев, вода в проточный водяной охладитель (5) не подаётся, и молоко в нём не охлаждается. Молоко циркулирует пока не нагревается до температуры пастеризации. Тогда нагрев в секции нагрева (4) выключается, электромагнитный клапан (6) открывается, и в проточный водяной охладитель (5) подаётся вода, а продолжающее циркулировать молоко охлаждается до заданной температуры. После того, как молоко охладилось, пастеризатор выключается, а молоко остаётся в ёмкости до тех пор, пока не понадобится. Тогда оно через шланг выкачивается насосом (2) из ёмкости, а пастеризатор моется циркуляционным способом.

Пастеризатор УЗМ-0,1Е характеризуется высокой степенью автоматизации и минимальным участием человека.

Технические характеристики пастеризатора молока УЗМ-0,1Е

- объём молока – до 100 л;
- нагрев – около 20 мин;
- выдержка – 30 мин;
- охлаждение – до 15 мин;
- энергозатраты на пастеризацию 100 л свежесвыдоенного молока – 6,0 кВт
- установленная мощность – 12 кВт/ч;
- температура пастеризации – 65 °С;
- Ш 1,7 х Д 1,1 х В 1,6 м;
- гарантия 3 года;

Срок изготовления: 3 недели.

Цена: 110 350 грн (без НДС, единый налог).

Для заключения договора просьба передать реквизиты плательщика на e-mail:

pasteurizer.ir@gmail.com

Телефон для связи: +380503257808 (поддерживаются Viber и Telegram).