

ПАСТЕРИЗАТОР ВИНА

проточний на 1 т/г

ПВ-1,0Р

ПВ-1,0Р - проточний пастеризатор вина з рекуперацією тепла. Призначений для пастеризації вина перед холодним асептичним розливом.

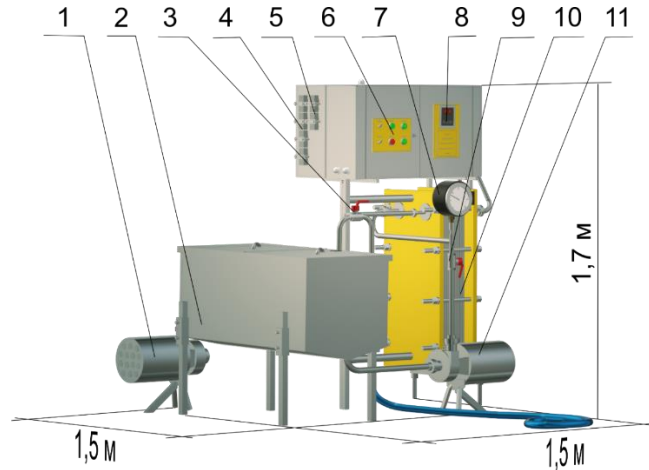

де

1. Молочний насос №2, що подає вино в прийомну ємність пастеризатора (автоматизована поплавковими датчиками рівня);
2. Приймна ємність (100 л);
3. Триходовий кран перемикання між режимами «циркуляція» і «викачування»;
4. Секція нагрівання;
5. Витримувач;
6. Пульт управління;
7. Електроконтактний манометр;
8. Цифровий терморегулятор «Овен»;
9. Кран регулювання продуктивності;
10. Секція рекуперації тепла;
11. Молочний насос №1, що подає вино з прийомної ємності на пастеризацію.

Схема роботи пастеризатора ПВ-1,0Р

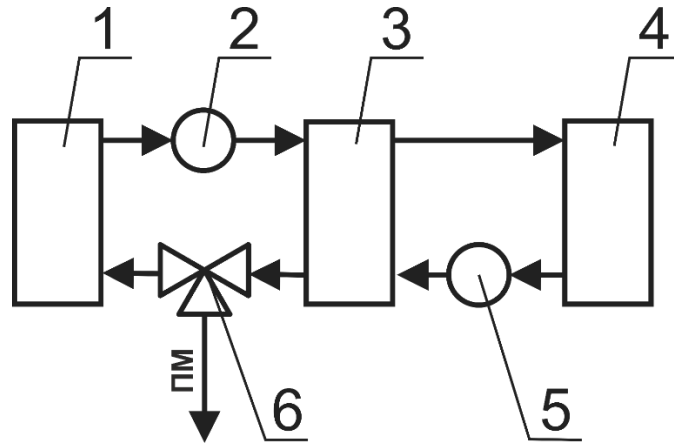

де

1. Ємність на 100 л;
 2. Молочний насос;
 3. Секція рекуперації тепла;
 4. Секція нагрівання;
 5. Термодатчик;
 6. Триходовий кран перемикання між режимами «циркуляція» і «викачування»;
- ПМ - вихід пастеризованого вина.

Вино з ємності (1) надходить в секцію рекуперації тепла (3), де нагрівається до 73 °С не за рахунок споживання електроенергії, а за рахунок відбору тепла у вже пастеризованого вина. Потім вино надходить в секцію нагріву (4), де нагрівається до 75-96 °С (температуру пастеризації можна регулювати) і витримується при цій температурі протягом 45 секунд. З секції нагріву вино повертається в секцію рекуперації (3), де віддає тепло ще не пастеризованому. З рекуператора пастеризоване і вже охолоджене вино надходить на пакування, бутілювання та ін.

Проточний пастеризатор ПВ-1,0Р характеризується високою ефективністю, низькими витратами електроенергії, води і часу.

Технічні характеристики пастеризатора вина ПВ-1,0Р:

- проточний;
- продуктивність - 1 т/г;
- енерговитрати на пастеризацію 1000 л вина - 14 кВт;
- встановлена потужність - 16 кВт/г;
- температура пастеризації - 75-96 °С;
- витримка - 45с;
- температура вина на виході з пастеризатора - на 7-9⁰ вище, ніж температура вина, що поступає на пастеризацію;
- Ш 1,5 х Д 1,5 х В 1,7 м.

Термін виготовлення: 3 тижні.

Ціна: 196 300 грн (без ПДВ, єдиний податок).

Для укладення договору прохання передати реквізити платника на e-mail:
pasteurizer.ir@gmail.com

Телефон для зв'язку: 380503257808 (підтримуються Viber і Telegram).